



МОБИЛК ПРЕМИУМ //

ИНТЕЛЛИГЕНТНАЯ ТЕХНИКА

WWW.MOBILK.RU



РУКОВОДСТВО ПО ЭКСПЛУАТАЦИИ

Воздуходувка бензиновая

МОБИЛ К ХВ76А ПРЕМИУМ

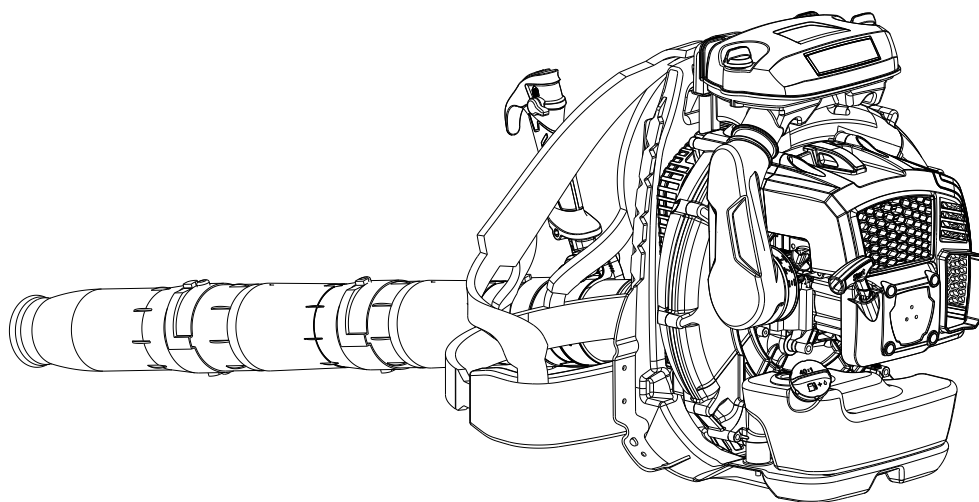

Важная информация
Прочтите руководство перед использованием и сохраните его.



Manual

Содержание

Введение	2
Техника безопасности	3
Основные элементы	11
Подготовка к работе	12
Эксплуатация	16
Техническое обслуживание	21
Типовые неисправности	26
Технические характеристики	27
Гарантийные обязательства	28

Введение

Уважаемые покупатели, большое спасибо за то, что вы приобрели высококачественное изделие компании МОБИЛ К. Данное изделие было изготовлено с применением самых передовых технологий производства с учетом всех необходимых мер по обеспечению качества. Мы делаем все возможное, чтобы вы были довольны данным изделием и могли беспрепятственно работать с ним. При возникновении вопросов относительно изделия просим обратиться к вашему дилеру.

Описание

Изделие представляет собой портативное садовое устройство, состоящее из двигателя, который приводит в действие ротор, способный создавать высокоскоростной воздушный поток.

При установке вспомогательных принадлежностей, поток воздуха можно использовать для работы как в режиме воздуходувки.

Предполагаемое использование

Это изделие было разработано и изготовлено для перемещения листьев, травы, мусора ограниченного происхождения и ограниченных размеров, бумаги и аналогичных материалов на газонах, дорожках, автостоянках и дорогах. Любое другое использование, отличное от вышеуказанных, может быть опасным, нанести вред людям и окружающей среде, повредить само изделие.

Неправильное использование

Машина не должна использоваться для перемещения легковоспламеняющихся или взрывоопасных продуктов, горячих углей или материалов для горения без пламени, зажженных сигарет, осколков стекла, острых предметов, металлических предметов, камней и любых других предметов, которые могут представлять опасность для оператора и других лиц.

Примеры ненадлежащего использования могут включать, но не ограничиваться приведенным перечнем:

- нацеливание воздушного потока на людей и/или животных;
- допуск объектов за воздухозаборную решетку;
- использование изделия без принадлежностей, специально поставляемых производителем для конкретных целей, или использование принадлежностей способом, не предусмотренным в данном руководстве;
- использование машины более чем одним человеком.

Предупреждение о возможных изменениях в конструкции

Комплектация, внешний вид и характеристики продукта могут быть изменены без предварительного уведомления заводом изготовителем.

Техника безопасности

Предупреждающие символы

На устройстве могут использоваться некоторые из указанных ниже символов. Пожалуйста, изучите их и поймите их значение. Правильное толкование предупреждающих символов повысит безопасность при работе с устройством.



Прочитайте руководство по эксплуатации

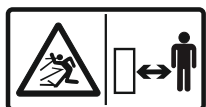

Обеспечьте отсутствие посторонних лиц в области проведения работ



Во время работы оператору необходимо использовать средства защиты зрения и слуха



Во время работы оператору необходимо использовать защитные перчатки и обувь



Максимальный уровень шума.



Топливная смесь



Воздушная заслонка открыта



Воздушная заслонка закрыта



Винт регулировки качества смеси для высокой частоты вращения



Винт регулировки качества смеси холостого хода



Горячая поверхность. Возможность ожога



Регулировка скорости вращения двигателя



ПРЕДУПРЕЖДЕНИЕ



Устройство не подлежит утилизации вместе с бытовыми отходами; его можно вернуть дилеру при покупке нового устройства.



Указывает на то, что устройство соответствует нормативам Таможенного союза.

Общие положения



ВНИМАНИЕ!

Данное устройство при неправильном использовании может быть опасным для пользователя и для окружающих. Прежде, чем пользоваться воздуходувкой, прочтите руководство по эксплуатации.

- Удалите людей за пределы рабочей зоны во время работы.
- Оператор, работающий с устройством в нормальных условиях в течение дня, может быть подвержен воздействию уровня шума, равного или превышающего 85 дБ (А). Пользуйтесь защитными очками и защитой для органов слуха.
- Надевайте защитные перчатки и обувь!
- Риск получения увечий! Не используйте устройство с открытой решеткой.

Устройство работает шумно и требует использования защитных приспособлений для органов слуха.



ВНИМАНИЕ!

Перед использованием устройства внимательно прочитайте указания. Ознакомьтесь с органами управления и надлежащим использованием устройства. Научитесь быстро останавливать двигатель.

- Ни в коем случае не разрешайте пользоваться воздуходувкой детям или лицам, недостаточно хорошо знакомым с правилами обращения с ней. Местное законодательство может устанавливать минимальный возраст пользователя.
- Никогда не используйте устройство, если пользователь устал, плохо себя чувствует или находится под воздействием лекарств, наркотиков, алкоголя или веществ, снижающих скорость рефлексов и внимание.
- Помните, что оператор или пользователь несет ответственность за несчастные случаи или ущерб, нанесенный другим лицам или их имуществу.
- Если вы намерены передать или одолжить устройство другим лицам, удостоверьтесь, что они ознакомились с указаниями по эксплуатации, изложенными в настоящем руководстве.

Подготовительные операции

Во время работы следует надевать соответствующую одежду, не мешающую работе пользователя.

- Надевайте прилегающую защитную одежду, противовибрационные перчатки, защитные очки, пылезащитную маску, наушники для защиты органов слуха и обувь с защитой от порезов и с нескользящей подошвой.
- Не надевайте шарфы, халаты, ожерелья и любые развевающиеся и широкие аксессуары, которые могут застрять в устройстве.
- Должным образом соберите длинные волосы.



ВНИМАНИЕ!

Бензин легко воспламеняется.

- хранить топливо в предназначенных для этого специальных канистрах;
- заливаете топливо через воронку, только на открытом воздухе, и не курите при этой операции, а также вообще при обращении с топливом;
- медленно откройте пробку бака, чтобы постепенно сбросить внутреннее давление;
- заливаете топливо перед запуском двигателя; не добавляйте топливо и не снимайте пробку бака, когда двигатель работает или когда он горячий;
- если бензин разлился, не запускайте двигатель, уберите устройство с места разлива и примите меры по предупреждению возгорания до тех пор, пока топливо не испарится и его пары не рассеются;
- всегда устанавливайте на место и хорошо закручивайте пробки бака и канистры с бензином.
- немедленно уберите все следы бензина, который мог пролиться на устройство или на землю;
- не запускайте устройство в месте заправки; запуск двигателя необходимо осуществлять на расстоянии не менее, чем 3 метра от места заправки топливом.
- избегайте контакта топлива с одеждой и, в случае ее загрязнения, переоденьтесь перед запуском двигателя;

Замените неисправный или поврежденный глушитель.

Перед использованием тщательно проверьте исправность устройства, и в частности:

- рычаг управления дросселем должен свободно перемещаться, без приложения усилий, а при отпуске он должен автоматически и быстро возвращаться в нейтральное положение;
- выключатель для останова двигателя должен легко перемещаться из одного положения в другое;
- электрические кабели и, в особенности, кабель свечи должны быть неповрежденными, чтобы избежать образования искр, а колпачок должен быть правильно установлен на свечу;
- рукоятки и защитные устройства устройства должны быть чистыми и сухими, и должны быть прочно прикреплены к устройству;
- средства защиты не должны быть повреждены;
- на крыльчатке не должно быть повреждений.

Внимательно осмотрите весь рабочий участок и вручную, с помощью грабель или метлы, разберите отходы и уберите все, что может быть отброшено воздуходувкой.

При эксплуатации

- Вращающиеся части могут нанести серьезные травмы, поэтому избегайте контакта с вращающимися частями, когда они находятся в движении.
- Не используйте устройство поблизости от открытых окон.
- Работа с устройством на постоянной скорости, а также крепкое удерживание рукоятки с достаточной силой могут снизить уровень вибрации. Работа двигателя на низких оборотах вызывает низкий уровень шума, поэтому при работе используйте как можно более низкое число оборотов. Во время рабочего дня необходимо делать частые и достаточно продолжительные перерывы, которые помогут избежать ущерба от вибрационных нагрузок и повреждения органов слуха.
- Не включайте двигатель в закрытом пространстве, где может скопиться опасный угарный газ.
- Работать только при дневном свете или при хорошем искусственном освещении, в условиях хорошей видимости.
- Если земля пыльная, рекомендуется слегка смочить поверхность.
- Стараться не мешать окружающим.
Используйте устройство только в разумное время (не рано утром и не поздно вечером, когда вы можете помешать окружающим).
- Не устанавливайте на устройство устройства или дополнительные приспособления, не предусмотренные данным руководством.
- Никогда не используйте устройство:
 - если не установлены все дополнительные приспособления, предусмотренные для данного применения;
 - если вблизи находятся люди, особенно дети, или животные;
 - в закрытом помещении, при наличии испарений, во взрывоопасной среде, а также поблизости от легковоспламеняющихся материалов и электрооборудования.
- Встаньте в прочное и устойчивое положение:
 - избегайте, по возможности, работать на мокрой или скользкой почве, или на любой крутой или неровной поверхности, не обеспечивающей устойчивости оператора во время работы;
 - никогда не бегите, обращайтесь повышенное внимание на неровности почвы и наличие возможных препятствий;
 - проведите оценку потенциальных рисков, связанных с состоянием поверхности, на которой предстоит работать, и примите необходимые меры предосторожности для обеспечения собственной безопасности, в особенности, на склонах, неровных, скользких или неустойчивых поверхностях.

- Запускайте двигатель при прочно заблокированном устройстве:
 - проверить, что другие люди находятся на расстоянии, по меньшей мере, 15 метров от радиуса работы устройства;
 - не направляйте глушитель и, следовательно, выхлопные газы на легковоспламеняющиеся материалы.
- Не изменяйте регулировок двигателя и не выводите двигатель на слишком высокий режим оборотов.
- Не используйте воздухо-дувку малого типоразмера для выполнения тяжелой работы; использование подходящего устройства снижает риск и повышает качество работы.
- Избегайте сильных ударов о посторонние предметы и учитывайте вероятность отбрасывания материала и пыли под воздействием потока воздуха; не направляйте струю воздуха на людей или животных.
- В процессе дутья необходимо работать очень осторожно, чтобы собранные отходы или поднятая пыль не нанесли травм людям или животным, а также не нанесли ущерба собственности. Всегда учитывайте направление ветра и никогда не работайте против ветра. Всегда правильно устанавливайте удлинитель трубки воздуходувки, чтобы поток воздуха находился на уровне земли.
- Во время работы не прислоняйте руки к воздухозаборной решетке и к отверстию выпуска воздуха, чтобы каналы, по которым проходит воздух, были свободными.
- Остановить двигатель:
 - пока вы устанавливаете или снимаете приспособления для дутья или всасывания;
 - каждый раз, когда устройство остается без присмотра;
 - перед заправкой топливом;
 - во время перемещения от одной рабочей зоны к другой.
- Остановите двигатель и отсоедините провод свечи:
 - до того, как приступить к проверке, очистке или работе с устройством;
 - после всасывания постороннего предмета. Проверить, не был ли нанесен ущерб и провести необходимый ремонт до того, как снова использовать устройство;
 - если устройство начинает сильно вибрировать (немедленно выявить причину вибрации и устранить ее);
 - когда устройство не используется.
- Во избежание пожарной опасности, не оставляйте устройство с горячим двигателем среди листьев, сухой травы и других легковоспламеняющихся материалов.



ВНИМАНИЕ!

В случае поломок или аварий во время работы незамедлительно выключить двигатель и убрать воздуходувку, чтобы она не нанесла еще больший ущерб; если произошел несчастный случай и оператор или третьи лица получили травмы, незамедлительно принять меры по помощи пострадавшим, наиболее подходящие в конкретной ситуации, и обратиться в медицинское учреждение для необходимого лечения.



ВНИМАНИЕ!

Значения уровня шума и вибрации, указанные в настоящем руководстве, являются максимальными рабочими значениями устройства.

- Отсутствие технического обслуживания существенно влияет на уровень шума и вибрацию. Следовательно, необходимо принять профилактические меры для устранения возможного ущерба, вызванного высоким уровнем шума и вибрационными нагрузками; выполнять обслуживание устройства, надевать противошумные наушники, делать перерывы во время работы.
- Продолжительное воздействие вибрации может нанести ущерб нейроваскулярной системе (эти состояния известны как “синдром Рейно” или “белой руки”), особенно у людей, страдающих расстройством кровообращения. Симптомы могут проявляться на руках, запястьях и пальцах в виде потери чувствительности, онемения, зуда, боли, бледности и изменения структуры кожи. Эти симптомы могут усилиться под воздействием низкой температуры окружающей среды и/или слишком сильного сжимания рукояток. При появлении симптомов следует снизить время использования устройства и обратиться к врачу.

Техобслуживание и хранение



ВНИМАНИЕ!

Отсоединить колпачок свечи и прочитать соответствующие указания перед выполнением каких-либо операций по очистке или техобслуживанию.

Во всех ситуациях, где присутствует риск для рук, надевайте подходящую одежду и рабочие перчатки.



ВНИМАНИЕ!

Ни в коем случае не использовать воздуходувку с износившимися или поврежденными частями.

- Поврежденные или износившиеся детали всегда необходимо заменять, их никогда не ремонтируют. Используйте только оригинальные запчасти: использование неоригинальных и/или неправильно установленных запасных частей может повредить воздуходувку, снизить уровень ее безопасности, вызвать несчастные случаи или телесные повреждения, и снимает с изготовителя ответственность по любому обязательству.
- Все операции по техническому обслуживанию и регулировкам, не описанные в данном руководстве, должны быть выполнены в магазине вашего дилера или в специализированном центре, располагающим подготовленным персоналом и оборудованием, необходимыми для правильного выполнения работы и поддержания первоначального уровня безопасности устройства. Операции, выполненные в неподходящих для этого структурах или неквалифицированными людьми, приводят к аннулированию гарантии в любой форме и всех обязанностей и ответственности Изготовителя.
- Следите за тем, чтобы гайки и винты были затянуты, для уверенности в том, что воздуходувка всегда безопасна при работе. Регулярное техобслуживание чрезвычайно важно для надежности и поддержания эксплуатационных характеристик на нужном уровне.
- Не проводите на устройстве обслуживания, не описанного в настоящем руководстве. Для выполнения любого обслуживания необходимо иметь соответствующую подготовку и инструменты.
- Не ставьте воздуходувку с бензином в баке в помещение, где испарения бензина могут вступить в контакт с пламенем, искрой или источником сильного тепла.
- Дайте остыть двигателю перед перемещением устройства в любое помещение.
- Чтобы уменьшить риск воспламенения, очищайте от остатков опилок, веток, листьев и избыточного масла двигатель, глушитель выхлопов и место хранения бензина; не оставляйте контейнеры с отходами внутри помещения.
- Если бак нужно опорожнить, выполняйте эту операцию на открытом воздухе и при остывшем двигателе.
- Надевайте рабочие перчатки для проведения любого обслуживания.
- Прежде, чем поставить воздуходувку на хранение, уберите ключи и инструмент, использовавшиеся для обслуживания.



ВНИМАНИЕ!

Храните воздуходувку вне досягаемости детей!

Часто проверять состояние сборочного мешка во избежание его износа и ухудшения качества.

Перевозка и перемещение

- Каждый раз, когда требуется передвинуть или перевезти устройство, следует:
 - останавливать двигатель и отсоединять кабель свечи;
 - брать воздуходувку, используя только рукоятки, и направлять трубы таким образом, чтобы они не мешали.
- При перевозке устройства при помощи автотранспорта, необходимо снять трубы и разместить ее так, чтобы не создавать ни для кого опасности, а также прочно закрепить ее для того, чтобы избежать опрокидывания, которое может вызвать повреждения и выход наружу топлива.

Охрана окружающей среды

Охрана окружающей среды должна являться существенным и первоочередным аспектом при пользовании воздуходувкой для пользы человеческого общества и окружающей среды, в которой живем. Избегайте беспокойства для окружающих.

- Строго соблюдать местные нормы по переработке в отходы упаковки, масел, бензина, аккумуляторов, фильтров, поврежденных частей или любых элементов со значительным влиянием на окружающую среду; эти отходы не должны быть выброшены в мусорные ящики, а должны быть отделены и переданы в специальные центры сбора отходов, предусматривающие переработку материалов.
- Строго соблюдать действующие на местном уровне правила по вывозу отходов.
- После завершения срока службы устройства не выбрасывайте его, а обратитесь в центр сбора отходов в соответствии с действующим местным законодательством.

Ремень

- Убедитесь, что поясной ремень застегнут и правильно отрегулирован.
- Существует риск того, что незамкнутый ремень может застрять или засосаться в вентилятор воздуходувки.
- Правильно отрегулированный ремень значительно облегчает работу. Отрегулируйте ремень, чтобы обеспечить наилучшее рабочее положение.
- Затяните боковые ремни так, чтобы давление равномерно распределялось на плечи.



ВНИМАНИЕ!

При работе с воздуходувкой необходимо всегда надевать и застегивать ремень. В противном случае вы не сможете безопасно работать и это может привести к травмам для вас или других людей.

Основные элементы

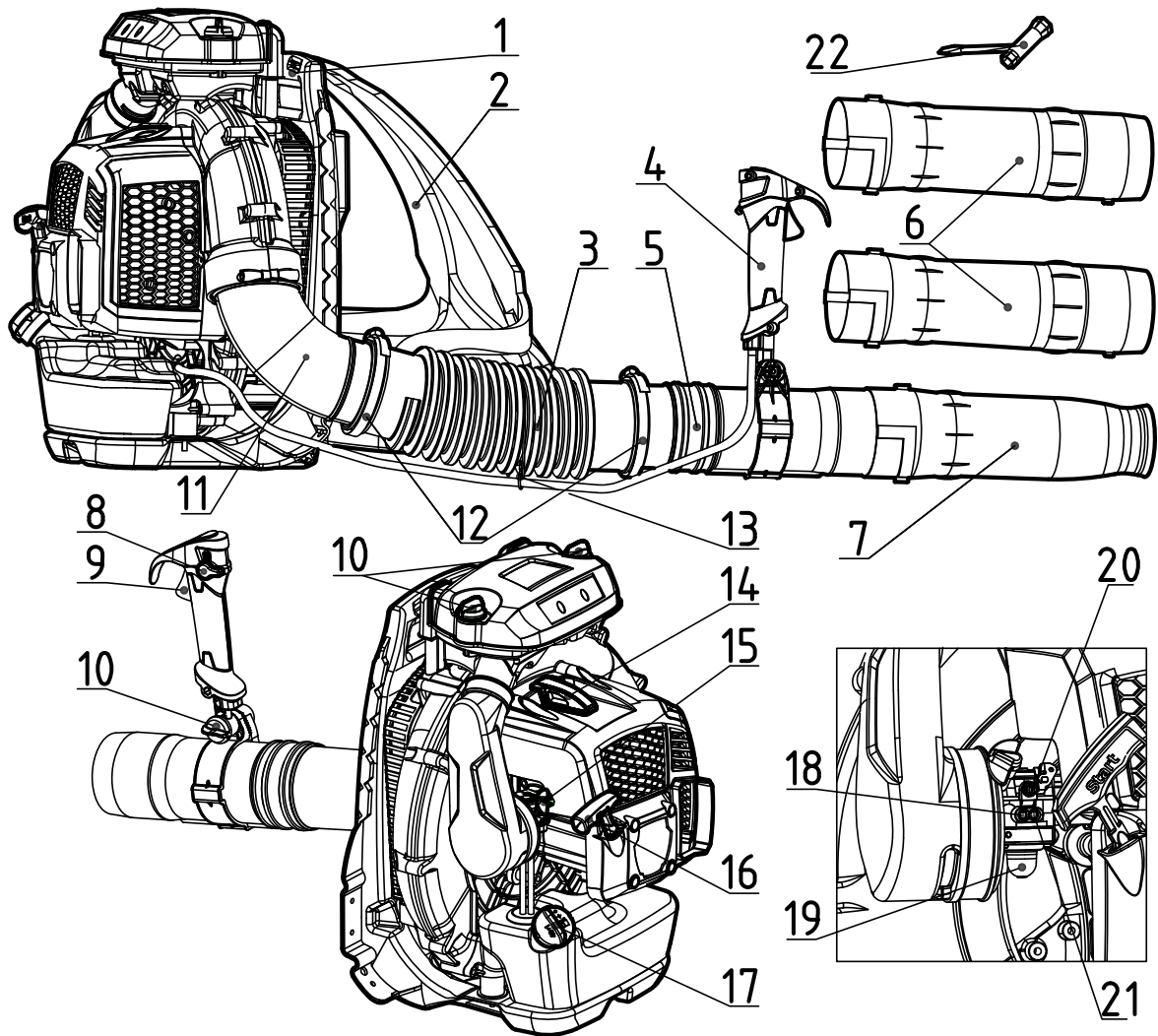

1. Рукоятка
 2. Наплечный ремень
 3. Гибкая трубка
 4. Ручка управления
 5. Задняя трубка
 6. Средняя трубка×2
 7. Сопло
 8. Рычаг круиз-контроля/ выключатель двигателя
 9. Курок дроссельной заслонки

10. Фиксирующий винт
 11. Изогнутая труба
 12. Хомут
 13. Держатель троса
 14. Колпачок свечи зажигания
 15. Рычаг воздушной заслонки
 16. Ручка стартера
 17. Крышка топливного бака

18. Винт регулировки качества смеси холостого хода (L)
 19. Кнопка ручного насоса для подкачки топлива (праймер)
 20. Винт регулировки угла открытия дроссельной заслонки на холостом ходу (T)
 21. Винт регулировки качества смеси для высокой частоты вращения (H)
 22. Свечной ключ

Подготовка к работе

Распаковка



ВНИМАНИЕ!

Распаковка и сборка должны выполняться на твердой и ровной поверхности, где достаточно места для перемещения изделия и ее упаковки. Для распаковки пользуйтесь соответствующими инструментами.

- Вскрывайте упаковку осторожно и внимательно, чтобы не потерять компоненты.
- Ознакомьтесь с документами, лежащими в коробке, в том числе, с данным руководством.
- Извлеките из коробки все компоненты изделия.
- Выбросьте коробку и упаковочные материалы в соответствии с местным законодательством.

Сборка

Монтаж трубок воздуходувки и рукоятки управления (Рис. 1)

- Вставьте гибкую трубку (1) в изогнутую трубу (2) и затяните хомут с помощью отвертки.
- Вставьте заднюю трубку (3) в гибкую трубку (1), следя, чтобы выступ (4) был обращен вниз. Затяните хомут с помощью отвертки.
- Вставьте опору ручки управления (5) в трубку (3), и выровняйте расположение выступа (4). Установите петлю (6) в выступ (7).
- Закрепите рукоятку управления (8) и завинтите винт (9).
- Протяните кабель через держатель кабеля (10).
- Выровняйте расположение направляющей трубы (11) с выступом (12) трубки (3). Вдвиньте трубу (3), поверните ее на 90° по часовой стрелке, чтобы труба прочно закрепилась. Выполните процедуру, описанную в предыдущем пункте, для
- монтажа трубы (13) и сопла воздуходувки (14).

Демонтаж трубок воздуходувки



ВНИМАНИЕ!

Выключайте воздуходувку каждый раз при демонтаже трубы воздуходувки.

В зависимости от типа трубы:

- Если трубка закреплена при помощи крепления с выступом, поверните ее против часовой стрелки.
- Если трубка закреплена хомутами, отвинтите хомуты отверткой и демонтируйте трубки.



Рис. 1

Регулировка ручки управления

Можно регулировать положение и наклон ручки управления (Рис. 1) (8) для обеспечения удобного положения.

Порядок регулировки:

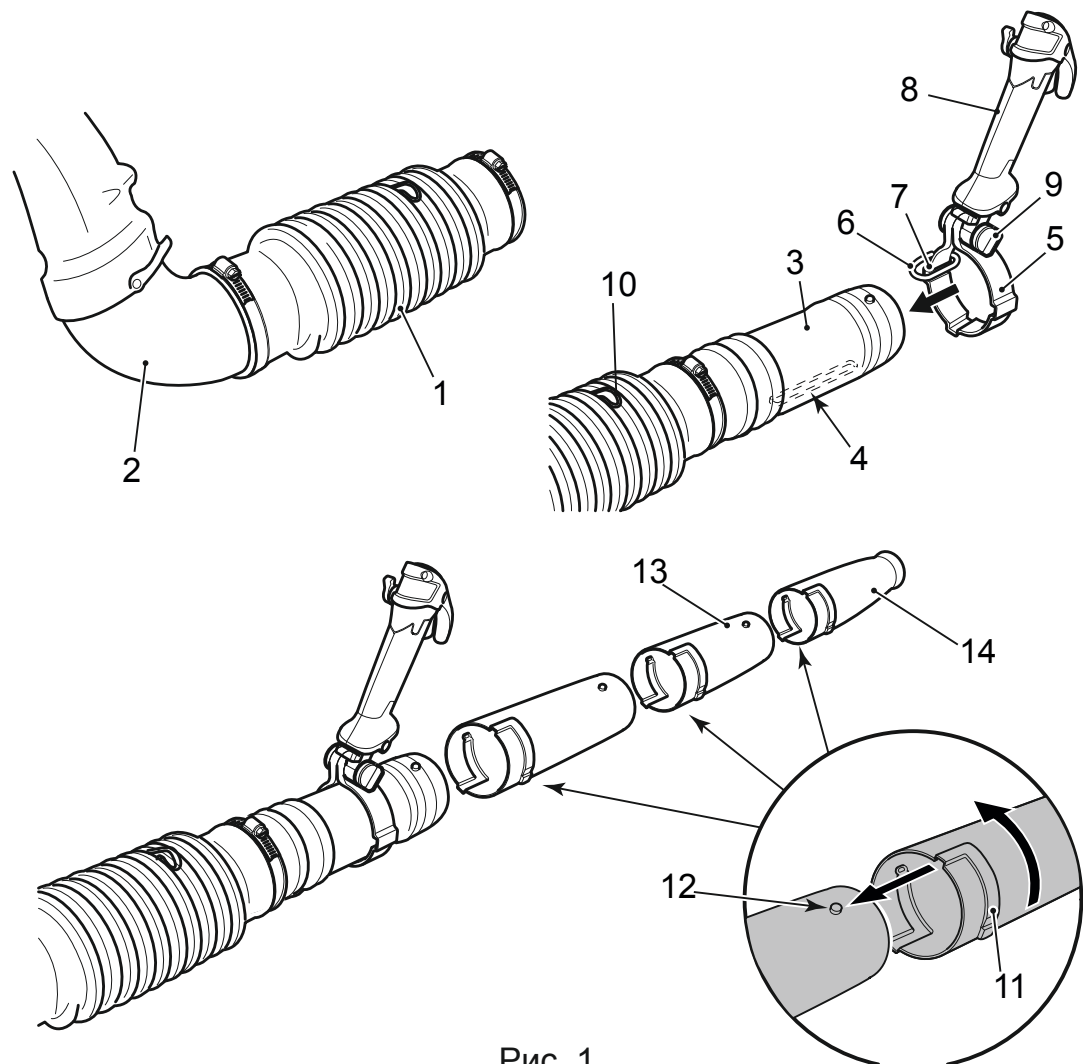
- Отвинтите винт (Рис. 1) (9).
- Для регулировки наклона поверните рукоятку управления вперед или назад.
- Для регулировки положения ручки управления подвиньте вперед или назад по трубе опору ручки управления.
- После выполнения регулировки завинтите винт (Рис. 1) (9).

Топливо

Тип топлива

Изделие оснащено двухтактным двигателем, для работы которого в качестве топлива требуется смесь бензина со специальным маслом для двухтактных двигателей.

Бензин

Допустимо использовать бензин с октановым числом не менее 90. Использование бензина с октановым числом менее 90 приведет к повышенной детонации, повышению температуры двигателя и выходу его из строя. По возможности рекомендуется использовать бензин с низким уровнем выбросов (алкилатный бензин).

Масло

- Для достижения наилучших характеристик и максимального КПД рекомендуется использовать специальное масло для двухтактных двигателей с воздушным охлаждением класса JASO FC или ISO EGD.
- Запрещается использовать масло для двухтактных двигателей с водяным охлаждением, иногда называемое маслом для подвесных лодочных моторов (Outboard).
- Запрещается использовать масло, предназначенное для четырехтактных двигателей.

Подготовка топливной смеси

Соотношение компонентов смеси: 1:40 (2,5%)

Бензин, л	Масло, мл
	2,5% (1:40)
1	25
5	125
10	250
20	500

- Очень важно соблюдать пропорции бензина и масла. Даже небольшое отклонение от пропорций может отрицательно сказаться на работе двигателя и сократить его срок службы. Особое внимание соблюдению пропорций стоит уделять при приготовлении малого объема смеси.
- Всегда готовьте смесь в чистой емкости, предназначенной для топлива. Залейте половину объема бензина, а затем добавьте масло.
- Перемешайте смесь (встряхиванием). Добавьте оставшуюся часть бензина.
- Тщательно перемешайте топливную смесь (встряхиванием) перед заливкой в топливный бак.
- Срок хранения топливной смеси — не более 1 месяца.
- Если изделие не используется в течение длительного времени, необходимо слить топливо и очистить бак.

Заправка топливом

С целью снижения риска возгорания необходимо соблюдать следующие меры предосторожности:

- Не курите и не размещайте горячие объекты вблизи топлива.
- Всегда выключайте двигатель перед дозаправкой.
- После выключения двигателя дайте ему остыть в течение нескольких минут перед дозаправкой.
- Медленно открывайте крышку топливного бака для постепенного стравливания избыточного давления.
- Налейте топливо при помощи воронки, следя за тем, чтобы бак не был заполнен до самых краев.
- Осторожно затяните крышку топливного бака после заправки.
- Перед включением изделия его необходимо вынести за пределы области заправки.
- Всегда используйте канистру с предохранительным клапаном. Очищайте область в районе крышки топливного бака. Попадание грязи в бак может привести к неисправности изделия.
- Хорошо перемешайте топливную смесь, еще раз встряхнув канистру перед заливом топлива в бак.

Основные меры безопасности

Запрещается запускать двигатель, если:

- На него разлито топливо. Вытрите топливо и дождитесь его полного испарения.
- Топливо разлито на пользователя, или им испачкана одежда. Необходимо сменить одежду и отмыть топливо со всех частей тела водой с мылом.
- Есть утечки топлива. Регулярно проверяйте отсутствие утечек из крышки бака и топливных магистралей.

Транспортировка и хранение

- Необходимо хранить и транспортировать изделие и топливо таким образом, чтобы предотвратить любые утечки и контакт паров топлива с искрами или открытым пламенем, в частности, нельзя размещать изделие рядом с электрооборудованием, электродвигателями, электрическими реле, нагревателями.
- Для хранения и транспортировки топлива следует использовать специально предназначенные для этого канистры.
- При длительном хранении изделия следует полностью слить с него топливо.
Обратитесь на местную заправочную станцию по вопросу утилизации слитого топлива.



ВНИМАНИЕ!

Соблюдайте повышенную осторожность при работе с топливной смесью. Всегда помните, что существует значительный риск возгорания, взрыва и вдыхания ядовитых паров.

Эксплуатация

Органы управления управления

Рычаг управления дроссельной заслонкой (рис. 2)

Рычаг управления дроссельной заслонкой (1) позволяет регулировать скорость вращения крыльчатки.

Скорость вращения крыльчатки должна соответствовать типу работы. Она регулируется силой нажатия на рычаг управления дроссельной заслонкой. Максимальная скорость достигается при рычаге управления дроссельной заслонкой в конечном положении.

Рычаг круиз-контроля и остановки двигателя (рис. 2)

Рычаг (2) выполняет двойную функцию:

- Выполняет запуск и останов двигателя. Двигатель выключается в положении (3). Если рычаг установлен в других положениях, то можно запускать двигатель и приступать к работе.
- Позволяет фиксировать скорость вращения крыльчатки. Скорость вращения крыльчатки можно регулировать поворотом рычага вниз или вверх. Максимальная скорость достигается, когда рычаг полностью повернут вниз.



Рис. 2

Примечание:

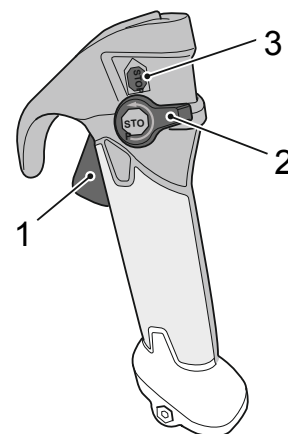

Рекомендуется использовать функцию круиз-контроля во время долгой работы, чтобы не требовалось держать постоянно нажатым курок дроссельной заслонки.

Рычаг управления воздушной заслонкой (рис. 3)

Используется для запуска холодного двигателя. Рычаг управления воздушной заслонкой имеет три положения:

Положение (А) - воздушная заслонка открыта (работа в нормальном режиме и горячий запуск двигателя)

Положение (В) - воздушная заслонка в промежуточном положении (запуск двигателя)

Положение (С) - воздушная заслонка закрыта (холодный запуск двигателя)

Кнопка (D) управления насосом подкачки топлива (рис. 3)

После нажатия резиновой кнопки управления топливоподкачивающим насосом топливо поступает в карбюратор, способствуя запуску двигателя.



Рис. 3

Ручка стартера

Предназначена для ручного запуска двигателя (Рис. 4).

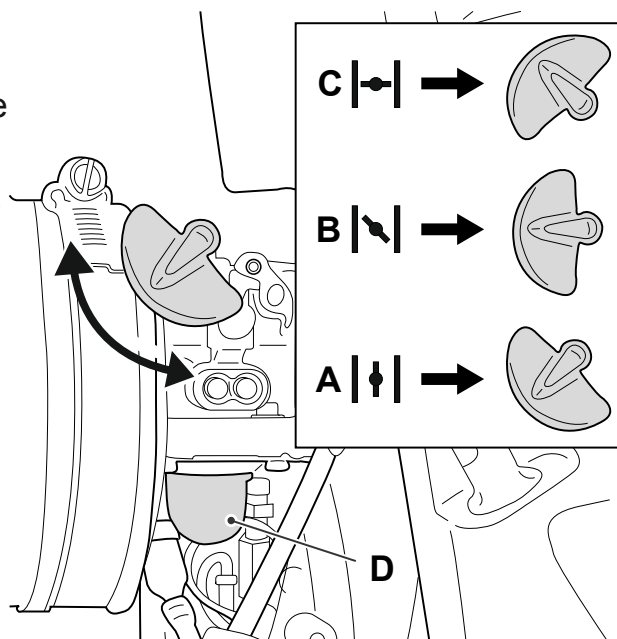

Рис. 4

Запуск двигателя

1. Встаньте в прочное и устойчивое положение;
2. Удостоверьтесь, что труба воздухоудвки не повернута к наблюдающим за работой людям или отходам;

Холодный запуск

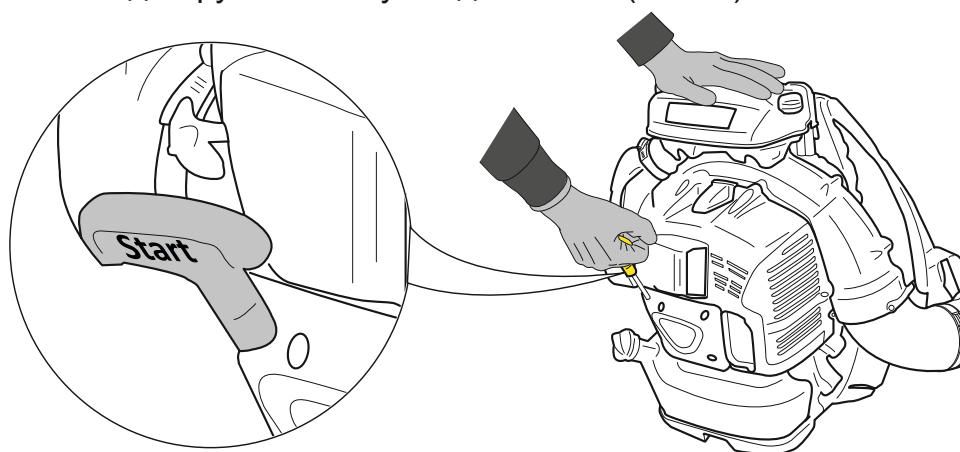

ВНИМАНИЕ!

Под “холодным” запуском подразумевается запуск, производимый как минимум через 5 минут после остановки двигателя или после заправки топливом.

1. Установите рычаг круиз-контроля (Рис. 2) чуть далее середины хода.
2. Закройте воздушную заслонку, установив рычаг в положение «С» (Рис. 3).
3. Нажмите на кнопку праймера (Рис. 3) до 10 раз, чтобы наполнить карбюратор смесью.
4. Крепко удерживайте воздухоудвку на земле, прижав одной рукой, чтобы не потерять контроль во время запуска (Рис. 4).
5. Изделие оборудовано устройством EASY START. Тяните пусковую рукоятку с постоянным усилием, без резких рывков (запуск происходит на последнем участке хода). Потяните несколько раз, пока не услышите первые взрывы.



ВНИМАНИЕ!

Во избежание разрывов не вытягивайте пусковой трос во всю длину и отпускайте рукоятку постепенно, чтобы ее возврат на место не был неконтролируемым. Никогда не наматывайте пусковой трос на руку.

6. Установите рычаг управления воздушной заслонкой в положение «В» (Рис. 3.В).
7. Потяните за пусковую рукоятку, чтобы двигатель запустился.
8. Дайте двигателю поработать в течение хотя бы 1 минуты, чтобы прогреть его.
9. Откройте воздушную заслонку (Рис. 3.А), установив рычаг в положение «А».
10. Установите рычаг круиз-контроля (Рис. 2) на холостой ход, чтобы установить двигатель в режим холостых оборотов.



ВНИМАНИЕ!

Если ручка стартера задействуется несколько раз подряд при закрытой воздушной заслонке, двигатель может заливаться, что приведет к затруднительному пуску.

Горячий запуск

Для "горячего" запуска (сразу после останова двигателя): Выполните пункты 1 - 3 - 4 - 7 - 10 (Пункт «Холодный запуск»)

Использование плечевых ремней

Необходимо надевать плечевые ремни после включения воздуходувки. Правильно отрегулируйте длину плечевых и других ремней, учитывая рост и телосложение оператора.

- Наденьте плечевые ремни, как обычный рюкзак (Рис. 5.А).
- Застегните застёжки на левом боку и на талии.
- Натяните ремни, чтобы равномерно распределить нагрузку на плечи.
- Для того, чтобы система держала вес трубы воздуходувки, подсоедините соединитель (Рис. 5.В) к опоре рукоятки управления (Рис. 5.С), и застегните застёжку на правом плече (Рис. 5.Д).



Рис. 5

Работа с воздуходувкой

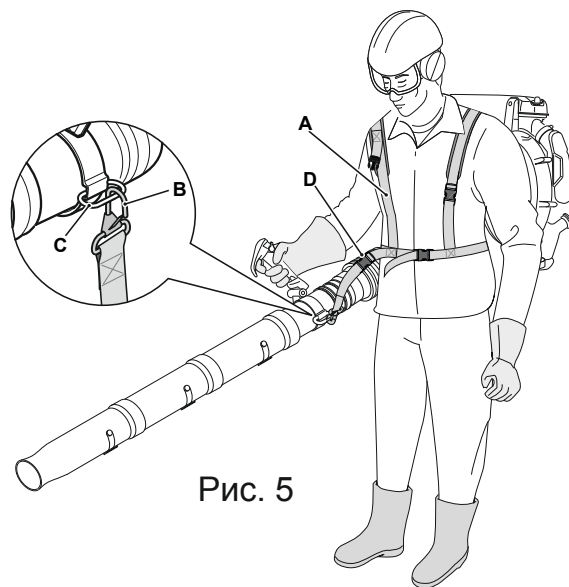

ВНИМАНИЕ!

Во время работы необходимо всегда прочно удерживать воздуходувку правой рукой за рукоятку управления.

Регулировка скорости

Рекомендуется всегда регулировать скорость вращения крыльчатки в зависимости от типа убираемого мусора:

- низкая скорость выдувания для легких материалов и сухих листьев с твердых поверхностей;
- средняя скорость выдувания для удаления сухих листьев с газона;
- высокая скорость выдувания (рычаг управления дроссельной заслонкой в конечном положении) для удаления более тяжелых материалов, например, влажных листьев или тяжелого мусора с газона.

Рекомендации по работе

Продвигайтесь медленно, держа сопло на надлежащем расстоянии от земли (Рис. 6). Во избежание рассеивания отходов направляйте поток воздуха на наружные края кучи материала. Никогда не направляйте поток воздуха в центр кучи.

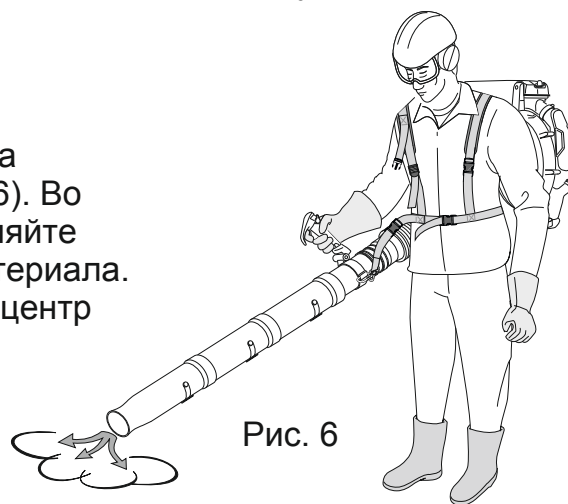

Остановка

Для остановки воздуходувки:

- Отпустите курок управления дроссельной заслонкой (Рис. 2) (1) и установите на начало хода рычаг круиз-контроля (Рис. 2) (2), чтобы двигатель поработал на холостом ходу несколько секунд.
- Установите рычаг (Рис. 2) (2) в положение «STOP» (Рис. 2) (3).
- Дождитесь остановки крыльчатки.



Примечание:

После выключения воздуходувки требуется несколько секунд, прежде чем крыльчатка остановится.



Примечание:

Сразу после выключения двигатель может быть очень горячим. Не прикасаться. Существует опасность ожога.



ВНИМАНИЕ!

Выключайте воздуходувку и отсоединяйте колпачок свечи каждый раз, когда вы оставляете воздуходувку без присмотра или не используете ее.



ВНИМАНИЕ!

Выключайте воздуходувку во время перемещения от одной рабочей зоны к другой.

После работы

- Отсоедините колпачок свечи (Рис. 6) (6).
- Дайте остыть двигателю перед перемещением воздухоудвки в какое-либо помещение.
- Проведите очистку.
- Проверьте, что нет ослабленных или поврежденных компонентов. Если необходимо, замените поврежденные компоненты, а также затяните ослабленные винты и болты или обратитесь в авторизованный сервисный центр.



Рис. 6

Техническое обслуживание

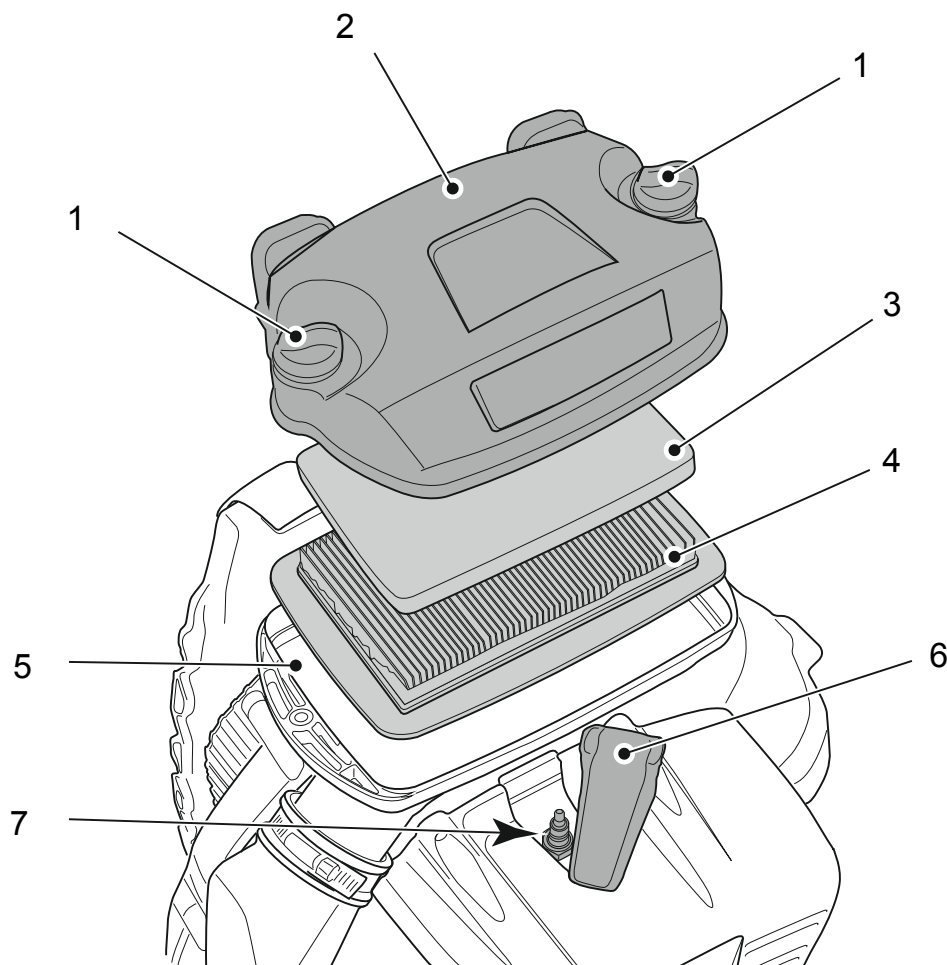

ВНИМАНИЕ!

Перед проведением любых операций по техническому обслуживанию:

- Остановите воздуходушку;
- Отсоедините колпачок свечи (Рис. 6) (6);
- Подождите, пока двигатель остынет;
- Прочитайте соответствующее руководство;
- Наденьте подходящую одежду, рабочие перчатки и защитные очки;

- Использование неоригинальных запасных частей и дополнительного оборудования может отрицательно сказаться на работе и безопасности воздуходушки. Изготовитель не несет ответственности за ущерб или травмы, вызванные данными изделиями.
- Оригинальные запчасти можно приобрести в сервисном центре или у авторизованных дистрибьюторов.
- Ни в коем случае не использовать воздуходушку с износившимися или поврежденными частями. Поврежденные детали следует всегда заменять, их никогда не ремонтируют.



ВНИМАНИЕ!

Все операции по техническому обслуживанию и регулировке, не описанные в данном руководстве, должны быть выполнены через вашего дистрибьютора или в специализированном сервисном центре.

Очистка воздуходушки и двигателя

- Чтобы снизить риск пожара, очищайте воздуходушку, и в частности двигатель, от остатков листьев и веток.
- Всегда очищайте воздуходушку после использования, протерев ее чистой влажной тряпочкой, смоченной нейтральным чистящим средством. Удалите всю оставшуюся влагу мягкой и сухой тряпочкой. Влажность может вызвать риск поражения электрическим током.
- Не используйте агрессивные чистящие средства или растворители для очистки пластмассовых частей и рукояток.
- Не используйте воду под давлением и избегайте попадания воды на двигатель и электрические узлы.
- Всегда поддерживайте крыльчатку в чистоте и удаляйте пыль и грязь, продувая ее сжатым воздухом через решетку. Не разбрызгивайте воду на крыльчатку.
- Во избежание перегрева и повреждения двигателя всегда проверяйте, что воздухозаборные решетки для охлаждения чистые.

Крепеж

- Следите за тем, чтобы гайки и винты были затянуты, для уверенности в том, что воздуходувка всегда безопасна при работе.
- Периодически проверяйте прочность закрепления рукояток.

Очистка воздушного фильтра



ВНИМАНИЕ!

Очистка воздушного фильтра очень важна для исправной работы и долгого срока службы воздуходувки. Не работайте без фильтра или с поврежденным фильтром, чтобы не нанести двигателю неустранимых повреждений.

Очистка выполняется через каждые 8-10 часов работы.

Чтобы очистить фильтр:

- Отвинтите две ручки (Рис. 6) (1) и снимите крышку (Рис. 6) (2).
- Извлеките бумажный фильтр (Рис. 6) (3) и губчатый фильтр (Рис. 6) (4).
- Выполните продувку бумажного фильтра, чтобы удалить пыль и отходы (рис. 8) (1).
- Промойте губчатый фильтр водой (рис. 8) (2).



Рис. 8



ВНИМАНИЕ!

Не используйте бензин, чистящие средства или другие вещества для очистки фильтра.

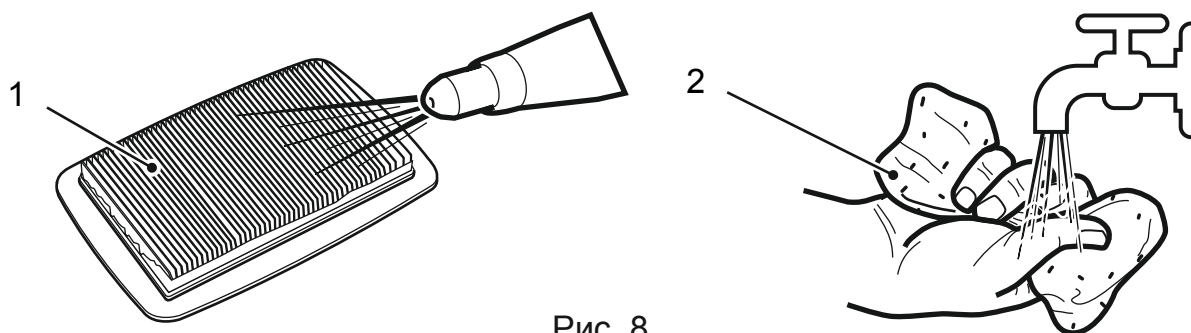
- Дайте губчатому фильтру просохнуть на воздухе.
- Очистите наружную часть отсека с фильтром от пыли, отходов и грязи.
- Установите фильтрующие элементы в соответствующий отсек (рис. 6) (удостоверьтесь, что губчатый фильтр полностью высох);
- Вновь установите крышку (Рис. 6) (2) и закрепите ручки (Рис. 6) (1).

Проверка свечи

Доступ к свече (Рис. 6) (7) осуществляется после удаления колпачка (Рис. 6) (6). Свечу следует заменить на другую свечу с аналогичными характеристиками в случае перегорания электродов или повреждения изоляции. Следует производить замену в любом случае каждые 100 часов работы. Для обслуживания свечи обращайтесь к дилеру или в авторизованный сервисный центр. Ознакомьтесь с обслуживанием свечи в таблице технического обслуживания и таблице выявления неисправностей.

Пусковой трос

Пусковой трос необходимо заменить через вашего дилера при первых признаках износа.

Регулировка карбюратора

Карбюратор регулируется на заводе так, чтобы обеспечить максимальные эксплуатационные характеристики в любых условиях работы, с минимальным соблюдением действующих норм.

В случае низких эксплуатационных характеристик обращайтесь к вашему дилеру для того, чтобы он проверил карбюратор и двигатель.

Регулировка карбюратора:

T = регулировка холостого хода

L = регулировка качества смеси на холостом ходу

H = регулировка качества смеси на высокой скорости

Хранение

Если устройство не будет использоваться в течение 2-3 месяцев и более, следует принять меры, чтобы избежать затруднений при возобновлении работы или необратимых повреждений двигателя.

Перед тем, как убрать воздуходушку на хранение:

- Опорожнить топливный бак под открытым небом и при холодном двигателе.
- Запустить двигатель в режиме холостого хода и оставить его включенным до тех пор, пока не закончится топливо в баке и карбюраторе.
- Дать двигателю остыть.
- Тщательно почистить воздуходушку.
- Проверьте, что нет ослабленных или поврежденных компонентов. Если необходимо, замените поврежденные компоненты, а также затяните ослабленные винты и болты или обратитесь в авторизованный сервисный центр.
- Храните воздуходушку:
 - в сухом помещении
 - защищенном от погодного воздействия
 - вне досягаемости детей

Перемещение

Каждый раз, когда требуется передвинуть или перевезти воздуходувку:

- Выключите воздуходувку.
- Дождитесь останова крыльчатки.
- Отсоедините колпачок свечи (Рис. 6) (7).
- Брать воздуходувку, используя только рукоятки, и направлять трубы таким образом, чтобы они не мешали.

При перевозке воздуходувки на автотранспорте необходимо:

- снять трубы;
- закрепить воздуходувку при помощи соответствующих тросов или цепей.
- расположить ее таким образом, чтобы она ни для кого не представляла опасности.

Сервисное обслуживание и ремонт

В этом руководстве изложены все указания, необходимые для управления воздуходувкой и для правильного выполнения основных операций технического обслуживания, которое должен выполнять пользователь. Для выполнения всех действий по регулировке и обслуживанию, не описанных в этом руководстве, обращайтесь к Вашему дилеру или в авторизованный производителем сервисный центр, располагающий подготовленным персоналом и оборудованием, необходимыми для правильного выполнения работы, поддержания уровня безопасности и восстановления первоначального состояния воздуходувки. Операции, выполненные в неподходящих для этого структурах или неквалифицированными людьми, приводят к аннулированию всех видов гарантии и снимают с изготовителя всю ответственность и обязательства.

- Только авторизованные сервисные центры могут выполнять гарантийный ремонт и обслуживание.
- Авторизованные сервисные центры используют только оригинальные запасные части.
- Оригинальные запасные части и дополнительное оборудование были специально разработаны для устройств данного типа.
- Использование неоригинальных запасных частей и дополнительного оборудования не утверждено Изготовителем; использование неоригинальных запасных частей и дополнительного оборудования снижает уровень безопасности воздуходувки, а также снимает с изготовителя все обязательства и ответственность.
- Рекомендуется раз в год отвозить воздуходувку в авторизованный сервисный центр для обслуживания, ухода и проверки исправности предохранительных устройств.

ПЛАН ТЕХОБСЛУЖИВАНИЯ

Указанные интервалы относятся исключительно к нормальным условиям эксплуатации. Если продолжительность эксплуатации устройства в день дольше стандартной, либо условия эксплуатации особо неблагоприятные (очень запыленная рабочая зона и т.д.), соответствующим образом сократите указанные интервалы.		Перед началом работы	По окончании рабочего дня	После каждой остановки для заправки	Еженедельно	Ежемесячно	Раз в 12 месяцев	В случае проблем	В случае повреждения	По необходимости
Устройство в сборе	Визуальный осмотр (состояние, износ, утечки)	•		•						
	Чистка		•							
Рукоятка	Проверка работоспособности	•		•						
Воздушный фильтр	Чистка					•	•		•	
	Замена							•	•	
Фильтр топливного бака	Проверка						•			
	Замена фильтра					•		•	•	
Карбюратор	Проверка холостого хода	•		•						
	Регулировка холостого хода									•
Свеча	Регулировка расстояния между электродами						•			
	Замена каждые 100 часов работы									
Отверстия для охлаждения	Чистка									•
Все доступные винты	Проверка						•			
	Затяжка									•
Антивибрационные элементы	Проверка	•					•			•
	Замена ¹⁾							•		
Ярлыки с информацией по безопасности	Замена							•		
Глушитель	Чистка ¹⁾						•			

1) Эти операции должны выполняться в сервисном центре.
Используйте только оригинальные запчасти.

Типовые неисправности

Предполагаемые неисправности зачастую связаны с причинами, которые пользователь может устранить самостоятельно. Проверьте устройство с использованием информации из данного раздела. В большинстве случаев проблема может быть быстро решена.

НЕПОЛАДКА	ВОЗМОЖНАЯ ПРИЧИНА	УСТРАНЕНИЕ
1. Двигатель не включается или самопроизвольно выключается	Неправильная процедура запуска	Соблюдайте указания (стр. 15).
	Свеча грязная или неправильное расстояние между электродами	Проверить свечу (стр.23).
	Воздушный фильтр засорен	Очистить и/или заменить фильтр (стр. 22).
	Проблемы в карбюраторе	Свяжитесь с авторизованным сервисным центром.
2. Двигатель включается, но имеет слабую мощность	Воздушный фильтр засорен	Очистить и/или заменить фильтр (стр. 22).
	Проблемы в карбюраторе	Свяжитесь с авторизованным сервисным центром.
3. Двигатель работает неравномерно или не набирает мощность при нагрузке	Свеча грязная или неправильное расстояние между электродами	Проверить свечу (стр. 23).
	Проблемы в карбюраторе	Свяжитесь с авторизованным сервисным центром.
4. Двигатель слишком сильно дымит	Неправильный состав смеси	Приготовить смесь по инструкции (стр.14).
	Проблемы в карбюраторе	Свяжитесь с авторизованным сервисным центром.
5. Заливание двигателя	Ручной стартер был задействован несколько раз подряд при закрытой воздушной заслонке	Удалить свечу и плавно потянуть рукоятку пускового троса чтобы удалить избыток топлива; затем высушить электроды свечи и вновь установить ее на двигатель.
6. Крыльчатка вращается, но воздух не выходит из трубы воздуходувки	Труба воздуходувки заблокирована или засорена	Выключите воздуходувку и устраните причину засорения.
7. Наблюдается слишком сильный шум и/или вибрация во время работы	Наличие ослабленных или поврежденных частей	Выключите воздуходувку и отсоедините кабель свечи. Выявите наличие возможных повреждений Проверьте, нет ли ослабленных частей и затяните их Обратитесь в специализированный сервисный центр для выполнения проверок, замены и ремонта.
8. Устройство ударилось о посторонний предмет	Части воздуходувки повреждены или ослаблены	Выключите воздуходувку и отсоедините кабель свечи Выявите наличие возможных повреждений Проверьте, нет ли ослабленных частей и затяните их Обратитесь в специализированный сервисный центр для выполнения проверок, замены и ремонта.
9. Устройство дымит во время работы	Воздуходувка повреждена.	Немедленно выключите воздуходувку, отсоедините кабель свечи и обратитесь в сервисный центр.

Технические характеристики

1	ТЕХНИЧЕСКИЕ ДАННЫЕ		ХВ76А
2	Рабочий объем	см ³	75,6
3	Мощность	кВт	3,1
4	Частота вращения двигателя на холостом ходу	мин ⁻¹	2600 ± 300
5	Максимальная частота вращения двигателя	мин ⁻¹	7300
6	Максимальный расход воздуха	м ³ /мин (м ³ /ч)	25 (1500)
7	Максимальная скорость воздушного потока	м/с (км/ч)	100 (360)
8	Емкость топливного бака	л	2,1
9	Топливная смесь (бензин АИ-92: масло двухтактное)		40:1
10	Свеча		BOSCH USR7AC TORCH CMR7H CHAMPION RZ7C
11	Расстояние между электродами свечи	мм	0,6 - 0,7
12	Масса (с пустым баком)	кг	11,6
13	Размеры		
14	Длина	мм	535
15	Ширина	мм	350
16	Высота	мм	545
17	Уровень звукового давления на оператора	дБ(А)	100
18	Погрешность измерения	дБ(А)	3
19	Уровень шума устройства	дБ(А)	109
20	Погрешность измерения	дБ(А)	3
21	Максимальный уровень шума	дБ(А)	112
22	Максимальный уровень вибрации	м/с ²	2,0
23	Погрешность измерения	м/с ²	1,5

Внимание! В том случае, если вы обнаружите небольшое различие между находящимся в руководстве по эксплуатации описанием и характеристикам, имейте в виду, что из-за непрерывного улучшения продукции, изложенная в данном руководстве по эксплуатации информация может изменяться без предварительного уведомления и обязательств ее обновления. Тем не менее, наиболее важные характеристики, относящиеся к безопасности и работе, остаются неизменными. Внимание! Комплектация, внешний вид и характеристики продукта могут быть изменены без предварительного уведомления заводом изготовителем.

ГАРАНТИЙНЫЕ ОБЯЗАТЕЛЬСТВА

1. Общие положения

1.1. На реализуемые продавцом товары устанавливается гарантийный срок, в течение которого продавец (изготовитель) обязуется в случае обнаружения в товаре недостатка удовлетворить требования потребителя, установленные статьей 18 Закона РФ от 07.02.1992 года №2300-1 «О защите прав потребителей».

1.2. Гарантия относится только к производственным дефектам или дефектам материала, узлам и агрегатам.

1.3. Гарантия на дополнительные узлы. Двигатели имеют отдельную гарантию, которую устанавливает производитель двигателя. Для получения данной гарантии – сохраните товарный чек или кассовый чек. В случае, если вы не предоставите документ, подтверждающий дату первоначальной покупки по требованиям сервисного центра, началом гарантийного периода будет считаться дата производства.

1.4. Гарантия распространяется на изделия, которые используются потребителем (физическим лицом) исключительно для личных, семейных, домашних или иных нужд, не связанных с осуществлением предпринимательской деятельности, с нагрузкой не более 20 часов в месяц. Гарантийный срок на изделия, которые имеют профессиональное (более 20 часов в месяц), коммерческое использование или сдачу в прокат или аренду частным предпринимателем или юридическим лицом составляет 30 дней.

1.5. Гарантия исключает действия обстоятельств непреодолимой силы, находящиеся вне контроля производителя.

1.6. В соответствии с законом, на данное изделие изготовителем установлен срок службы 5 лет с момента продажи изделия магазином. Правила безопасности и эффективного использования изделия изложены в Инструкции по эксплуатации. По истечении установленного срока службы изготовитель не несет ответственности за безопасность изделия.

1.7. В случае несвоевременного извещения о выявленных неисправностях, продавец, изготовитель или уполномоченная организация вправе отказаться полностью или частично от удовлетворения предъявляемых претензий (ст. 482 ГК РФ)

1.8. Использование продукции потребителем признается акцептом условий настоящего договора присоединения (оферты) по дополнению и уточнению ответственности изготовителя (продавца) в отношении недостатков продукции (ст. 438 ГК РФ).

1.9. Заводской брак определяется экспертной комиссией авторизованного сервисного центра.

1.10. Пункт 3 Перечня технически сложных товаров, утвержденных Постановлением Правительства РФ от 10.11.2011 г. №924 включает тракторы, мотоблоки, мотокультиваторы, машины и оборудование для сельского хозяйства с двигателем внутреннего сгорания (с электродвигателем). Согласно разъяснению Минпромторга России (письмо от 10.04.2012 №08-693), к указанным машинам и оборудованию относятся: мотокосы, бензотриммеры, триммеры, кусторезы, газонокосилки, косилки для высокой травы, генераторы (бензиновые и дизельные), мотопомпы, электронасосы, бензопилы и электропилы, мойки высокого давления, дизельные, электрические и газовые нагреватели, снегоочистители роторные, малогабаритные, машины для уборки снега.

1.11. Список авторизованных сервисных центров и официальных дилеров вы можете найти на сайте www.mobilk.ru

1.12. При утере гарантийного талона или руководства по эксплуатации на изделие - талон не возобновляется.

1.13. Срок службы продукции влияют условия, в которых она эксплуатируется, а также уход и техническое обслуживание, который она получает согласно инструкции по эксплуатации. Техническое обслуживание продукции (регулировка, чистка, замена расходных материалов, периодическое обслуживание и прочее), предусмотренное в инструкции по эксплуатации, не является гарантийным обязательством изготовителя (продавца, сервисного центра) и оплачивается потребителем по расценкам авторизованного сервисного центра.

2. Условия принятия товара на гарантийный ремонт

2.1. Гарантийный срок начинается с даты покупки первым розничным покупателем и длится в течении указанного выше гарантийного периода.

2.2. При предъявлении изделия, в котором обнаружены дефекты, потребитель, должен предъявить гарантийный талон, а также оригиналы товарного или кассового чеков, выданных продавцом.

2.3. В случае не возможности предъявить гарантийный талон, товарный или кассовый чек гарантийный срок начинается с даты производства изделия.

2.4. Гарантия распространяется на изделия, которые используются только в строгом соответствии с инструкцией по эксплуатации и с соблюдением правил и требований безопасности.

2.5. Продукция Мобил К требует особого ухода и обслуживания. Техническое обслуживание (ТО) таких изделий производится в порядке, установленном инструкцией по эксплуатации. ТО должно производиться только специалистами авторизованных сервисных центров не менее 1 раза в течение 12 месяцев (плановое обслуживание), если иное не установлено в инструкции по эксплуатации. Произведенное ТО подтверждается отметкой сервисного центра в настоящем гарантийном талоне. В случае не выполнения или не своевременного выполнения ТО, если это явилось причиной возникновения неисправностей (дефектов) каких-либо узлов и агрегатов изделия, покупатель полностью теряет право на гарантию тех узлов и агрегатов, которые вышли из строя.

1.2.6. Изделие принимается в сервисный центр или к продавцу в ремонт или на проверку качества

только в полной комплектации в соответствии с инструкцией по эксплуатации.

2.7. Изделие принимается в сервисный центр только в чистом виде.

2.8. Продукция требует технического обслуживания и периодической замены частей и узлов. Гарантийные обязательства не относятся к ремонту, необходимость которого возникает в результате естественного износа продукции или ее отдельных частей (свечи зажигания, свечи накаливания, фильтры, тросы, шкивы, ремни и элементы крепления и натяжения, фрезы (ножи), шплинты, фиксаторы и иные детали, подверженные естественному износу) в процессе эксплуатации.

2.9. Покупатель самостоятельно и за свой счет обеспечивает доставку товара к месту проведения ремонта, указанного продавцом.

2.10. Гарантийный ремонт товара осуществляется в срок, не превышающий 45 календарных дней с момента приемки товара продавцом на гарантийный ремонт.

2.3. Гарантийные обязательства и срок не распространяются на

3.1. Продукцию и детали продукции, если внесены конструктивного изменения или модификации, влияющие на безопасность, производительность или долговечность.

3.2. Неисправности, дефекты и ремонтные работы, возникшие в результате:

3.2.1. Использование не оригинальных запасных частей, материалов, аксессуаров, расходных материалов и нестандартного оригинального или не прошедшего проверку на совместимость навесного оборудования;

Нарушения инструкций и рекомендаций, указанных в руководстве по эксплуатации, в том числе в результате эксплуатации без надлежащего технического обслуживания;

3.2.2. Внешних механических, термических, аварийных кислотных воздействий на продукцию, а также в результате нарушений условий транспортировки, погрузочно-разгрузочных работ и складирования;

3.2.3. Заедание или поломкой деталей в следствие работы с недостаточным количеством смазочных материалов, а также использование несоответствующей марки масла;

3.2.4. Подтекания карбюраторов, заклиниванием клапанов, засорением топливо-проводов или иными неисправностями, вызванные использованием старого (более 30 дней хранения) или загрязненного топлива (бензина, дизельного топлива и т.д.);

3.2.5. Ремонта или регулировки не у официального авторизованного сервисного центра Мобил К присоединяемых деталей или узлов, муфт сцепления, трансмиссий, ремней, натяжных роликов, ручек сцепления, тросиков и т.п.

3.2.6. Повреждения или износа деталей, вызванного попаданием абразива (грязи), из-за неправильной сборки, нерегулярным уходом и нарушением условий эксплуатации.

3.2.7. Повреждения деталей из-за превышения допустимых оборотов, перегрева, блокировки травой, грязью, мусором, чрезмерной вибрации, вызванной плохим закреплением или неправильной сборкой.

3.2.8. Использования продукта не по прямому назначению.

3.3. Комплектующие и составные части продукции, аксессуары.

3.4. Все пластиковые/пластмассовые детали, навесное оборудование и пр.

3.5. Детали подверженные естественному в процессе эксплуатации: свечи зажигания, свечи накаливания, фильтры, тросы, шкивы, ремни и элементы крепления и натяжения, фрезы (ножи), шплинты, фиксаторы и иные детали.

3.6. Настоящая гарантия не распространяется на дефекты изделия, если изделие приобретено не у официальных дилеров компании МОБИЛ К, которые самостоятельно отвечают перед потребителем в соответствии с Российским Законодательством.

3.7. Продукцию с удаленными, стертыми, нечитаемыми или измененными заводскими номерами.

3.8. Незначительные дефекты товара, не влияющие на его технические и функциональные характеристики.

3.9. Случаи возможной несовместимости товара с другим оборудованием, не входящим в комплект принадлежностей, поставляемых вместе с товаром, и приобретаемым покупателем отдельно, а также не распространяются на незначительные отклонения от заявленных технико-функциональных характеристик товара.

3.10. В случае если обнаруженная неисправность возникла вследствие пунктов 3.1-3.9, Покупатель обязан возместить Продавцу или Сервисному центру расходы на проверку качества или ремонт, а также связанные с этими действиями издержки на мойку, хранение и транспортировку товара.

Гарантия 2 года.

Производитель / поставщик / лицо, уполномоченное принимать претензии по качеству товара:

ООО "Мобил К" Адрес: 215010, Смоленская обл., Гагаринский р-н, д. Поличня, ул. Новая. 8-(48135)-6-59-69. Сделано в России. www.mobilk.ru Номер партии: 022023. Срок службы: 5 лет. Дата изготовления 02.2023. Товар изготовлен в соответствии с техническим регламентом Таможенного Союза от 18.10.2011 года №823 ТР ТС 010/2011 «О БЕЗОПАСНОСТИ МАШИН И ОБОРУДОВАНИЯ».

Сертификат соответствия ЕАЭС RU С-RU.НБ24.В.00568/22 выдан ООО "Центр испытаний и сертификации". Адрес: 123242, Россия, г. Москва, Пресненская набережная, дом 10, строение 2, этаж 11, помещение 97, комната 2, офис 119.

Срок действия: 22.11.2022 - 21.11.2027

ГАРАНТИЙНЫЙ ТАЛОН

ИЗДЕЛИЕ

МОДЕЛЬ

СЕРИЙНЫЙ НОМЕР

ДАТА ПРОДАЖИ

 20 г.

ГАРАНТИЙНЫЙ СРОК

2 ГОДА

ПОДПИСЬ ПРОДАВЦА

ПЕЧАТЬ ПРОДАВЦА

С правилами эксплуатации и условиями гарантийного обслуживания ознакомлен. До меня доведена полная и исчерпывающая информация о проданном мне товаре. Товар получен мною без механических и иных повреждений, с ненарушенной заводской упаковкой, в полной комплектации. Претензий по качеству, комплектности и внешнему виду товара не имею.

ПОКУПАТЕЛЬ

ПОДПИСЬ

ФИО

Дата сдачи в ремонт _____ Дата выдачи из ремонта _____ Номер заявки/договора _____ Вид ремонта _____ Наименование АСЦ _____ Мастер _____ Подпись и печать АСЦ	Дата сдачи в ремонт _____ Дата выдачи из ремонта _____ Номер заявки/договора _____ Вид ремонта _____ Наименование АСЦ _____ Мастер _____ Подпись и печать АСЦ
Дата сдачи в ремонт _____ Дата выдачи из ремонта _____ Номер заявки/договора _____ Вид ремонта _____ Наименование АСЦ _____ Мастер _____ Подпись и печать АСЦ	Дата сдачи в ремонт _____ Дата выдачи из ремонта _____ Номер заявки/договора _____ Вид ремонта _____ Наименование АСЦ _____ Мастер _____ Подпись и печать АСЦ
Дата сдачи в ремонт _____ Дата выдачи из ремонта _____ Номер заявки/договора _____ Вид ремонта _____ Наименование АСЦ _____ Мастер _____ Подпись и печать АСЦ	Дата сдачи в ремонт _____ Дата выдачи из ремонта _____ Номер заявки/договора _____ Вид ремонта _____ Наименование АСЦ _____ Мастер _____ Подпись и печать АСЦ
Дата сдачи в ремонт _____ Дата выдачи из ремонта _____ Номер заявки/договора _____ Вид ремонта _____ Наименование АСЦ _____ Мастер _____ Подпись и печать АСЦ	Дата сдачи в ремонт _____ Дата выдачи из ремонта _____ Номер заявки/договора _____ Вид ремонта _____ Наименование АСЦ _____ Мастер _____ Подпись и печать АСЦ

ООО "Мобил К"
215010, Смоленская область,
Гагаринский район, деревня Поличня,
улица Новая